



# EXCAVADORA CON BRAZO INTERCAMBIABLE





# ESPECIFICACIONES TÉCNICAS EXCAVADORA CON BRAZO INTERCAMBIABLE

## GENERALIDADES

MARCA	KÖNIGIN
MODELO	EX_178K
AÑO DE FABRICACIÓN	2024
PROCEDENCIA	CHINA
VISIÓN GENERAL	EXCAVADORA DE CADENAS DE 178 CV
PESO OPERATIVO	22500KG

## MOTOR

MARCA	CUMMINS
MODELO	6BTAA5.9-C178-II
TIPO DE SUCCIÓN	4 TIEMPOS
POTENCIA NETA	178 HP @ 2200 RPM 133KW / 2200RPM
RÉGIMEN DE OPERACIÓN	2200 RPM
NÚMERO DE CILINDROS	6 CILINDROS EN LÍNEA
CILINDRAJE	5900 CC
TORQUE	500 NM
CILINDRADA DEL PISTÓN	VELOCIDAD DEL PISTÓN 7,2 M/S
DIÁMETRO Y CARRERA	DIÁMETRO DEL CILINDRO 102 MM CARRERA: 120 MM
SISTEMA DE ALIMENTACIÓN DE AIRE	SISTEMA DE TURBO ALIMENTADO
SISTEMA DE EMISIÓN DE GASES	TIER 3
SISTEMA DE INYECCION	SISTEMA DE INYECCION DIRECTA

## SISTEMA HIDRÁULICO

BOMBA PRINCIPAL	KAWASAKI
TIPO DE BOMBA	2 BOMBAS PRINCIPALES 215 L/MINUTO (429L/MIN) CON CONTROL PRECIOSO DE FLUJO
CAUDAL DE LA BOMBA PRINCIPAL	2*215 L/MIN
PRESIÓN DEL SISTEMA	3699.27 KPA
PRESIÓN DE TRASLACIÓN	6744PSI
PRESIÓN DE OSCILACIÓN	5366PSI
CILINDRO DE LA PLUMA CARRERA	1260 MM
CILINDRO DEL BRAZO CARRERA	1500 MM
CILINDRO DEL CUCHARÓN CARRERA	1102 MM
PRESIÓN DE LEVANTAMIENTO	32000 KPA

## TREN DE RODAJE

TIPO	DOSSAN TREN DE RODAJE CON ORUGA
NÚMERO DE ZAPATAS	49 ZAPATAS POR CADA LADO
RODILLOS SUPERIORES	2 RODILLOS SUPERIORES POR CADA LADO
RODILLOS INFERIORES	9 RODILLOS INFERIORES POR CADA LADO
PRESIÓN SOBRE EL SUELO	0.37 KGF/CM2
LONGITUD DE LA CADENA	4.450 MM
ANCHO DE LAS ZAPATAS	800 MM
TAMAÑO DE ZAPATA	600 MM

## BOMBA DE GIRO

MARCA	DOOSAN
VELOCIDAD DE GIRO	12.5 RPM
TIPO	BOMBA DE ENGRANAJES



# ESPECIFICACIONES TÉCNICAS EXCAVADORA CON BRAZO INTERCAMBIABLE

## SISTEMA DE TRANSMISIÓN

VELOCIDADES DE DESPLAZAMIENTO	2 VELOCIDADES DE DESPLAZAMIENTO
FUERZA DE TRACCIÓN MÁXIMA (BARRA DE TIRO)	270 LBF-FT
CAPACIDAD DE ASCENSO (LIMITADO POR EL LUBRICANTE DEL MOTOR)	(70%) 35°
VELOCIDADES MAXIMA DE TRASLADO	5.4 KM/H

## SISTEMA DE GIRO

VELOCIDAD DE GIRO	12.5 RPM
TORQUE DE GIRO	80 KNM

## PRESIONES DE TRABAJO

PRESIONES DE TRABAJO (IMPLEMENTOS)	PLUMA/BRAZO/CUCHARA (POWER BOOST) 5000 PSI PLUMA/BRAZO/CUCHARA (MODO NORMAL) 4700 PSI
PRESIÓN PILOTO	667 PSI
PRESIÓN DE VIAJE	4700 PSI
PRESIÓN DE GIRO	4000 PSI

## TABLERO DE CONTROL

INDICADOR DE NIVEL DE COMBUSTIBLE	INCLUYE
INDICADOR DE TEMPERATURA DEL MOTOR	INCLUYE
INDICADOR DE TEMPERATURA DE ACEITE HIDRÁULICO	INCLUYE
INDICADOR DE CARGA DE BATERÍA	INCLUYE
HORÓMETRO	INCLUYE
INDICADOR DE REVOLUCIONES DEL MOTOR	INCLUYE

## CABINA

TIPO	CERRADA CON NORMA ROPS
ASIENTO DEL OPERADOR	ASIENTO SUSPENDIDO
CINTURÓN DE SEGURIDAD	CON CINTURONES DE SEGURIDAD
DISPLAY	EL DISPLAY PERMITE SELECCIONAR AL OPERADOR LOS MODOS DE TRABAJO DE OPERACIÓN Y LA VELOCIDAD DEL EQUIPO.
RADIO	INCLUYE
SISTEMA AUTODIAGNÓSTICO QUE PERMITE OBSERVAR CÓDIGOS DE FALLA	INCLUYE
LUCES DE TRABAJO PARA OPERACIÓN NOCTURNA	INCLUYE LUCES (FAROS) DE TRABAJO PARA OPERACIÓN NOCTURNA
INDICADOR DE NIVEL DE COMBUSTIBLE	INCLUYE
ESPEJOS RETROVISORES	INCLUYE
LIMPIAPARABRISAS	INCLUYE
BOCINA Y ALARMA DE TRASLADO	INCLUYE
ACCESORIOS	PROTECCIÓN ANTIVANDÁLICA
PALANCA NEUTRAL (DE BLOQUEO) PARA TODOS LOS CONTROLES	INCLUYE
BOTÓN DE ENCENDIDO DEL EQUIPO DENTRO CABINA	INCLUYE
MEDIDOR DE NIVEL DE COMBUSTIBLE	INCLUYE
ALARMA DE DESPLAZAMIENTO	INCLUYE
AIRE ACONDICIONADO	INCLUYE
CAMARA TRASERA	INCLUYE

## SISTEMA ELÉCTRICO

ARRANCADOR	24 V X 6 KW
BATERÍAS	2 X 12V, 100 AH
ALTERNADOR	24V, 100A



# ESPECIFICACIONES TÉCNICAS EXCAVADORA CON BRAZO INTERCAMBIABLE

## CAPACIDADES DE FLUIDOS

CAPACIDAD DEL TANQUE COMBUSTIBLE	111 GL
SISTEMA DE REFRIGERACIÓN	40 LITROS
DEPÓSITO DE ACEITE DEL MOTOR	30LITRO/HR
UNIDAD GIRATORIA	10LITRO
HIDRÁULICA	246 LITROS
TANQUE HIDRÁULICO	130 LITROS

## MEDIO AMBIENTE

NIVEL SONORO	105DB
NIVEL SONORO EN LA CABINA	80DB

## BALDE

TIPO	CUCHARA ESTÁNDAR
CAPACIDAD	1.0 M3
PROFUNDIDAD DE EXCAVACIÓN	6710 MM
ALCANCE DE LA EXCAVACIÓN	9865
ALCANCE A NIVEL DEL SUELO	9850
LONGITUD DE LA PLUMA	5700MM
LONGITUD DEL BRAZO	2900MM
PRESIÓN SOBRE EL SUELO	PRESIÓN SOBRE EL SUELO (KPA) 46.5
FUERZA DE EXCAVACIÓN DEL CUCHARÓN	(35295LBF)
FUERZA DE ROTURA DEL BRAZO	35295LBF

## FUERZAS DE EXCAVACIÓN

FUERZA DE EXCAVACIÓN DEL BRAZO	106 KN
FUERZA DE ROMPIMIENTO DEL CUCHARÓN	157 KN

## SISTEMA ELÉCTRICO

TIPO	12 V * 2 24V
BATERÍAS	DOS DE 12V
VOLTAJE/AMPERAJE	24 V CON ALTERNADOR DE 100 AH

## MANDO DE CONTROL

MARCA	DOOSAN
TIPO	JOYSTICK HIDRÁULICO CON MANDOS PROPORCIONALES
FUNCIÓN AUXILIAR	INTEGRACIÓN DE CONTROLES PARA HERRAMIENTAS ADICIONALES
SENSIBILIDAD AJUSTABLE	SÍ

## BRAZO INTERCAMBIABLE

SISTEMA DE INTERCAMBIO	ACOPLAMIENTO RÁPIDO HIDRÁULICO
ACTIVACIÓN DEL SISTEMA DE INTERCAMBIO	ACTIVACIÓN DESDE LA CABINA
TIEMPO DE CAMBIO DE BRAZO	DE 5 A 10 MINUTOS
SISTEMA DE CONTROL	ELECTRÓNICO

# ESPECIFICACIONES TÉCNICAS EXCAVADORA CON BRAZO INTERCAMBIABLE

## RANGOS DE TRABAJO

LARGO DEL BOOM	5700 MM
LONGITUD DEL BRAZO	3500 MM
CAPACIDAD DE LA CUCHARA	1.00 M3
A. ALCANCE DE EXCAVACIÓN MÁX.	10385 MM
B. ALCANCE DE EXCAVACIÓN MÁX. A NIVEL DEL SUELO	10220 MM
C. PROFUNDIDAD DE EXCAVACIÓN MÁX.	7030 MM
D. ALTURA MAXIMA DE CARGA	6960 MM
E. ALTURA DE DESCARGA MÍN.	1870 MM
F. ALTURA DE EXCAVACIÓN MÁX.	9635 MM
G. ALTURA DEL PERNO DE LA CUCHARA, MÁX.	8415 MM
H. PROFUNDIDAD MÁX. DE PARED VERTICAL	5995 MM
I. RADIO VERTICAL MÁX.	6740 MM
J. PROFUNDIDAD DE EXCAVACIÓN MÁX.	7030 MM
K. RADIO MÍN. LÍNEA 2,44 M / 8'	2790 MM
L. RADIO DE GIRO MÍNIMO	3615 MM
D. ÁNGULO DE CUCHARA	177 MM

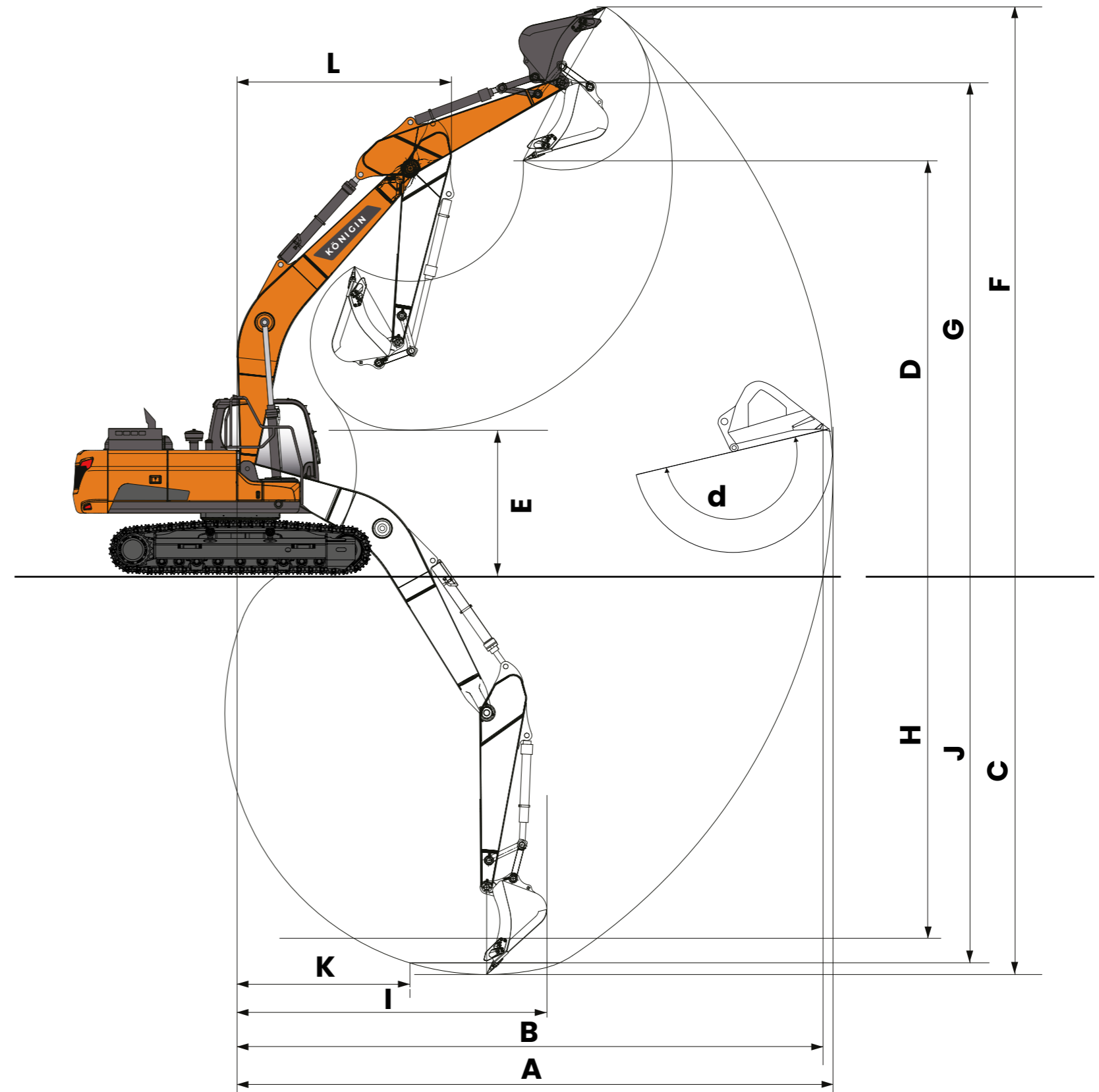



# ESPECIFICACIONES TÉCNICAS MARTILLO HIDRÁULICO

## GENERALIDADES

Tipo de herramienta	Martillo hidráulico para excavadora
Compatibilidad	Excavadora EX_178K
Marca	KÖNIGIN
Modelo	MH320EX
AÑO DE FABRICACION	2024
PROCEDENCIA	CHINA

## CARACTERÍSTICAS TÉCNICAS

- Peso del Martillo**  
**Peso operativo:** 2000 kg (incluyendo el sistema de acoplamiento)
- Presión de Operación**  
**Presión de trabajo:** 2900 - 3200 PSI (20 - 22 MPa)  
**Presión máxima:** 3500 PSI (24 MPa)
- Caudal de Aceite Requerido**  
**Caudal mínimo:** 120 L/min  
**Energía de impacto:** DIÉSEL  
**Caudal máximo:** 180 L/min
- Frecuencia de Golpes**  
**Rango:** 350 - 700 golpes/minuto  
**Energía de impacto:** 4,500 Joules por golpe
- Diámetro del Puntero**  
**Diámetro:** 135 mm  
**Material:** Acero al cromo-molibdeno (resistente al desgaste y altas temperaturas)
- Sistema de Acoplamiento**  
**Tipo:** Acoplamiento rápido hidráulico integrado  
**Compatibilidad:** Diseñado para intercambiarse fácilmente con el brazo intercambiable de la excavadora KÖNIGIN EX\_178K
- Nivel de Ruido**  
**Operación:** 118 dB(A) (medido a 7 metros de distancia)  
**Sistema de reducción de ruido:** Incorporado con caja sellada para minimizar la contaminación acústica
- Opciones de Montaje**  
**Posición estándar:** Montaje en la pluma de la excavadora  
**Posición alternativa:** Montaje en el brazo intercambiable

## 9. Protección y Mantenimiento

- Válvulas de seguridad:** Válvulas integradas para proteger contra sobrepresión  
**Lubricación automática:** Sistema de lubricación automática integrado para prolongar la vida útil del puntero y del martillo

## 10. Accesorios Incluidos

- Puntero estándar:** Para aplicaciones generales  
**Puntero cincel:** Para corte de rocas y concreto  
**Juego de sellos de repuesto:** Para mantenimiento preventivo

## DIMENSIONES

Longitud total	
Ancho total	2.6 m
Altura total	0.8 m
	1.2 m

## CAPACIDADES

Capacidad del tanque de aceite hidráulico	15 Litros
---	-----------

## APLICACIONES

Demolición	Estructuras de concreto y roca
Excavación	Aplicaciones de trabajo pesado en roca
Minería	Perforación y fractura de roca sólida



## ESPECIFICACIONES TÉCNICAS BRAZO LARGO PARA EXCAVADORA

### GENERALIDADES

Marca	KÖNIGIN
Modelo	BR270EX
PROCEDENCIA	CHINA
Brazo Largo	18,5 metros
Contrapeso	Sí
Peso Total	5263 kg
Peso del Contrapeso	2000 kg
Altura Plegable	2700 mm

### COMPONENTES

Boom	1 unidad
Brazo	1 unidad
Balde (dientes y esquineras)	1 unidad
o Nota	Incluye balde de corte especializado con dientes y esquineras para mejorar el rendimiento en excavación y corte
Botella de Arrastre	1 unidad
Botella Balde	1 unidad
H con Bielas	1 unidad

### DIMENSIONES Y ALCANCES

Longitud del Boom	10606 mm
Longitud del Brazo	7260 mm
Capacidad del Balde	0,5 m <sup>3</sup>
Profundidad Máx. de Excavación	13700 mm
Altura Máx. de Excavación	15800 mm
Alcance Máx	18000 mm

### COMPATIBILIDAD

Compatible con excavadora de brazointercambiable	INCLUYE
Kit de acoplamiento rápido	INCLUYE
Balde de corte	INCLUYE



